



NÁVOD K OBSLUZE

[FREE-MATCH PODSTR.-PARAPETNÍ JEDNOTKY]

GTH(09)CA-K6DNA1A/I

GTH(12)CA-K6DNA1A/I

GTH(18)CA-K6DNA1A/I

GTH(24)CB-K6DNA2A/I



DŮLEŽITÁ POZNÁMKA:

Před instalací a použitím vašeho nového klimatizačního zařízení si pečlivě přečtěte tento návod. Návod si pak dobře uložte pro další použití.

Obsah

1 Bezpečnostní pokyny	3
2 Jednotka a hlavní části.....	4
3 Použití dálkového ovladače	5
3.1 Tlačítka na dálkovém ovladači	5
3.2 Význam indikátorů na displeji ovladače	5
3.3 Funkce tlačítek dálkového ovladače	6
3.4 Funkce kombinací tlačítek	10
3.5 Postup ovládní	11
3.6 Výměna baterií v dálkovém ovladači.....	11
4 Význam chybových kódů	12
5 Řešení problémů a údržba	14
5.1 Řešení problémů.....	14
5.2 Pravidelná údržba	15

Před použitím zařízení si důkladně přečtěte tento návod k obsluze.



Zařízení je naplněno hořlavým chladivem R32.



Před použitím zařízení si nejprve přečtěte návod k obsluze.



Před instalací zařízení si nejprve přečtěte návod na instalaci.



Před opravou zařízení si nejprve přečtěte servisní návod.

Chladivo

- Pro zajištění funkčnosti klimatizačního zařízení cirkuluje v systému speciální chladivo. Použité chladivo je fluorid R32, který je speciálně vyčištěn. Chladivo je hořlavé a bez zápachu. Pokud náhodou unikne, může za určitých podmínek explodovat. Hořlavost chladiva je však velmi nízká. Může být zapáleno pouze ohněm.
- Ve srovnání s běžnými chladivy je R32 chladivo, které neznečišťuje prostředí a nepoškozuje ozónovou vrstvu. Má také nízký skleníkový efekt. R32 má velmi dobré termodynamické vlastnosti. Díky tomu lze dosáhnout opravdu vysoké energetické účinnosti. Zařízení proto potřebuje menší náplň chladiva.

VAROVÁNÍ:

- Pro urychlení procesu odmrazování nebo pro čištění zařízení nepoužívejte žádné jiné prostředky, než jaké jsou doporučeny výrobcem. Pokud je zapotřebí provést opravu, kontaktujte nejbližší autorizované servisní středisko.
- Jakékoli opravy prováděné osobami bez příslušné kvalifikace mohou být nebezpečné.
- Zařízení musí být umístěno v místnosti, kde nehrozí trvalé nebezpečí vznícení hořlavých látek (například otevřený oheň, spuštěný plynový hořák nebo elektrické topení s žhavými spirálami)
- Zařízení nedemontujte a neodhazujte do ohně.
- Zařízení je naplněno hořlavým chladivem R32. Při opravách přesně dodržujte pokyny výrobce.
- Mějte na paměti, že chladivo je bez zápachu.
- Přečtěte si odborný návod.



1 Bezpečnostní pokyny



VAROVÁNÍ!

Toto označení znamená, že nesprávný postup může způsobit vážné zranění nebo usmrcení osob.



UPOZORNĚNÍ!

Toto označení znamená, že nesprávný postup může způsobit zranění osob nebo poškození majetku.



VAROVÁNÍ!

- Pro zajištění správného provozu nainstalujte klimatizační zařízení tak, jak je popsáno v tomto návodu na instalaci.
- Propojte vnitřní jednotku s venkovní jednotkou pomocí standardně dodávaných trubek a kabelů. Tento návod na instalaci popisuje správné zapojení pomocí standardně dodávané sady instalačních dílů.
- Instalace musí být prováděna jen autorizovanými pracovníky v souladu s platnými normami a předpisy.
- Pokud dojde během instalace k úniku chladiva, vyvětrejte zasažený prostor. Pokud se chladivo dostane do styku s otevřeným ohněm, vznikají toxické plyny.
- Nepřipojujte napájení, dokud nejsou dokončeny všechny instalační práce.
- Před spuštěním kompresoru zkontrolujte, zda jsou trubky chladiva dobře připojeny. Nespouštějte kompresor, když nejsou trubky chladiva dobře připojeny a je otevřený 2cestný a 3cestný ventil. Může to vyvolat abnormální tlak v chladicím okruhu a poškodit zařízení nebo dokonce způsobit zranění.
- Při demontáži zkontrolujte, zda je kompresor vypnutý, než odpojíte trubky chladiva. Neodpojujte propojovací trubky, když kompresor běží a je otevřený 2cestný a 3cestný ventil. Může to vyvolat abnormální tlak v chladicím okruhu a poškodit zařízení nebo dokonce způsobit zranění.
- Při instalaci nebo přemísťování dbejte na to, aby se do chladicího okruhu nedostal jiný plyn, než určené chladivo (R32). Pokud se do chladicího okruhu dostane vzduch nebo jiný plyn, tlak v okruhu se abnormálně zvýší a dojde k poškození zařízení, zranění apod.
- Toto zařízení mohou používat také děti starší 8 let a osoby se sníženými fyzickými, smyslovými nebo mentálními schopnostmi, nebo osoby s nedostatečnými zkušenostmi a znalostmi, pokud jsou pod dozorem nebo pokud byly poučeny, jak zařízení bezpečně používat a jsou si vědomy možných rizik. Děti si nesmí se zařízením hrát. Čištění a uživatelskou údržbu zařízení nesmí provádět děti bez dozoru.
- Pokud je napájecí kabel poškozený, musí být vyměněn výrobcem, autorizovaným servisem nebo osobou s příslušnou kvalifikací, aby se omezilo možné riziko.
- Dbejte na správnou likvidaci tohoto zařízení po jeho vyřazení z provozu.
- Zařízení není vhodné instalovat do prádelny.



GWP:
R32:675

Tento symbol označuje, že tento produkt nesmí být v zemích EU vyhozen do běžného komunálního odpadu. Aby se zabránilo možnému poškození životního prostředí nebo zdraví lidí kvůli nekontrolovanému ukládání odpadu, předejte ho odpovědně k recyklaci, abyste podpořili trvale udržitelné opětovné využití materiálních zdrojů. Pro odložení použitého zařízení využijte příslušnou sběrnou odpadu nebo kontaktujte prodejce, u kterého byl produkt zakoupen. Ti mohou převzít tento produkt pro ekologicky šetrnou recyklaci.

2 Jednotka a hlavní části

Vnitřní jednotka

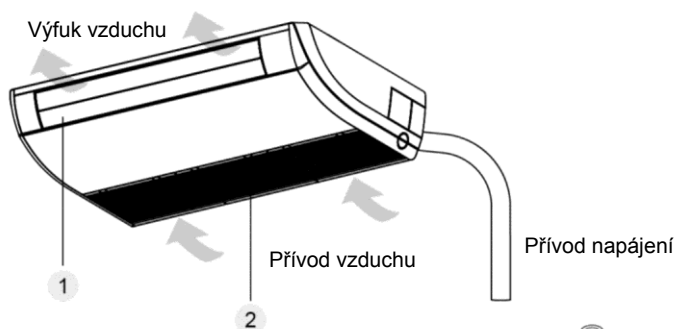

Venkovní jednotka

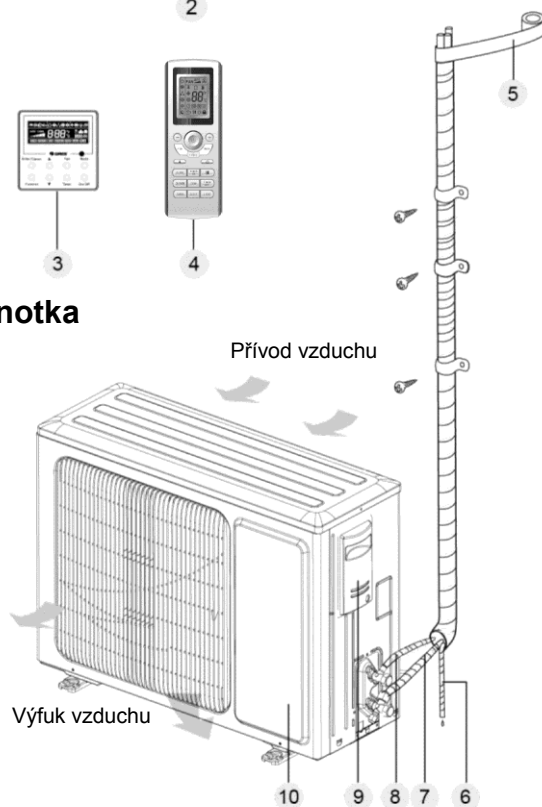

1. Směrovací lamela
2. Vzduchový filtr
3. Kabelový ovladač
4. Bezdrátový ovladač
5. Omotávací páska
6. Odtoková trubka
7. Trubka plynu
8. Trubka kapaliny
9. Velké držadlo
10. Přední panel

Obr. 1

Poznámky:

Propojovací a odtokové trubky musí připravit uživatel.

3 Použití dálkového ovladače

3.1 Tlačítka na dálkovém ovladači



1. Tlačítko ON/OFF (Zapnuto/Vypnuto)
2. Tlačítko MODE (Režim provozu)
3. Tlačítko +/- (Zvýšení/Snížení)
4. Tlačítko FAN (Ventilátor)
5. Tlačítko I FEEL (Měření teploty ovladačem)
6. Tlačítko 🌳 (Funkce Zdraví)
7. Tlačítko 🏠 (Funkce Ventilace)
8. Tlačítko ↗️ (Směrování vyfukovaného vzduchu)
9. Tlačítko CLOCK (Hodiny)
10. Tlačítko TIMER ON / TIMER OFF (Časovač zapnutí / Časovač vypnutí)
11. Tlačítko X-FAN (Doběh ventilátoru)
Poznámka: Funkce X-FAN je stejná jako funkce BLOW (Vyfoukání vlhkosti).
12. Tlačítko TEMP (Teplota)
13. Tlačítko TURBO (Urychlení klimatizace)
14. Tlačítko SLEEP (Funkce Spánek)
15. Tlačítko LIGHT (Osvětlení)

3.2 Význam indikátorů na displeji ovladače

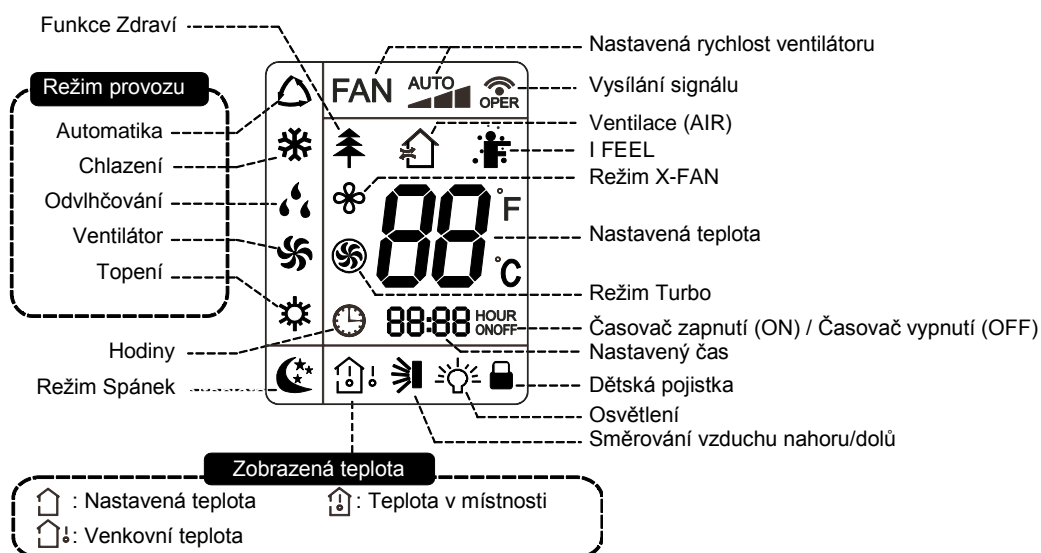

3.3 Funkce tlačítek dálkového ovladače

Poznámka:

- Tento dálkový ovladač je univerzální a může být použit pro klimatizační zařízení s mnoha funkcemi. Pokud daný model zařízení některé funkce nemá, bude zařízení po stisknutí příslušného tlačítka na dálkovém ovladači zachovávat předchozí provozní stav.
- Po připojení klimatizačního zařízení k napájení se ozve zvukový signál. Poté můžete klimatizační zařízení ovládat pomocí dálkového ovladače.











1 Tlačítko ON/OFF (Zapnuto/Vypnuto)

Stisknutím tohoto tlačítka můžete klimatizační zařízení zapnout nebo vypnout. Po zapnutí klimatizačního zařízení se rozsvítí indikátor provozu  na panelu vnitřní jednotky (zelený indikátor, barva však může být u různých modelů jiná) a z vnitřní jednotky se ozve potvrzovací tón.

2 Tlačítko MODE (Režim provozu)

Stiskněte toto tlačítko pro nastavení požadovaného režimu provozu.



- Když zvolíte režim Automatika , bude klimatizační zařízení pracovat automaticky podle okolní teploty. Požadovanou teplotu nelze nastavit a nebude se ani zobrazovat. Stisknutím tlačítka FAN můžete nastavit rychlosti ventilátoru. Stisknutím tlačítka  můžete nastavit směr vyfukování vzduchu.
- Když zvolíte režim Chlazení , bude klimatizační zařízení pracovat v režimu Chlazení. Stisknutím tlačítka + nebo - můžete nastavit požadovanou teplotu. Stisknutím tlačítka FAN můžete nastavit rychlost ventilátoru. Stisknutím tlačítka  můžete nastavit směr vyfukování vzduchu.
- Když zvolíte režim Odvlhčování , bude klimatizační zařízení pracovat v režimu Odvlhčování s nízkou rychlostí ventilátoru. V režimu Odvlhčování nelze nastavit rychlost ventilátoru. Stisknutím tlačítka  můžete nastavit směr vyfukování vzduchu.
- Když zvolíte režim Ventilátor , bude klimatizační zařízení pouze vyfukovat vzduch, nebude chladit ani topit. Všechny indikátory jsou vypnuté. Indikátor provozu svítí. Stisknutím tlačítka FAN můžete nastavit rychlost ventilátoru. Stisknutím tlačítka  můžete nastavit směr vyfukování vzduchu.
- Když zvolíte režim Topení , bude klimatizační zařízení pracovat v režimu Topení. Stisknutím tlačítka + nebo - můžete nastavit požadovanou teplotu. Stisknutím tlačítka FAN můžete nastavit rychlost ventilátoru. Stisknutím tlačítka  můžete nastavit směr vyfukování vzduchu. (Klimatizační zařízení, které má jen funkci Chlazení, nemůže pracovat v režimu Topení. Pokud je dálkovým ovladačem vybrán režim Topení, klimatizační zařízení se nedá zapnout tlačítkem ON/OFF.)

Poznámka:

- Aby se po spuštění režimu Topení zabránilo vyfukování studeného vzduchu, vnitřní jednotka začne vyfukovat vzduch se zpožděním 1–5 minut (skutečná doba zpoždění závisí na teplotě v místnosti).

- Rozsah nastavení teploty pomocí dálkového ovladače: 16–30 °C. Rozsah nastavení rychlosti ventilátoru: Automatická, Nízká, Střední a Vysoká.

3 Tlačítko + / - (Zvýšení/Snížení)

Jedním stisknutím tlačítka + nebo - se nastavená teplota zvýší nebo sníží o 1 °C. Když tlačítko + nebo - podržíte 2 sekundy stisknuté, začne se nastavená teplota na dálkovém ovladači rychle měnit. Když tlačítko po dosažení požadované hodnoty uvolníte, projeví se změna také na displeji vnitřní jednotky. (V režimu Automatika se teplota nedá nastavit.) Při nastavování časovače zapnutí (TIMER ON), časovače vypnutí (TIMER OFF) nebo hodin (CLOCK) můžete stisknutím tlačítka + nebo - nastavovat čas. (Viz popis tlačítek CLOCK, TIMER ON a TIMER OFF.)

4 Tlačítko FAN (Ventilátor)



Stisknutím tohoto tlačítka můžete nastavit rychlost ventilátoru v následujícím cyklu: Automatická (AUTO), Nízká (▲), Střední (▲▲), Vysoká (▲▲▲).



Poznámka:

- V automatickém režimu se bude vysoká, střední nebo nízká rychlost ventilátoru nastavovat podle teploty v místnosti.
- V režimu Odvlhčování je nastavena nízká rychlost ventilátoru.

5 Tlačítko I FEEL (Měření teploty ovladačem)

Stiskněte toto tlačítko pro zapnutí funkce I FEEL. Na displeji dálkového ovladače se zobrazí indikátor . Po zapnutí této funkce bude dálkový ovladač posílat hodnotu naměřené teploty do jednotky a jednotka bude automaticky regulovat teplotu v místnosti podle teploty naměřené snímačem dálkového ovladače. Stiskněte toto tlačítko znovu pro vypnutí funkce I FEEL. Indikátor  zmizí.

- Při zapnutí této funkce umístěte dálkový ovladač poblíž uživatele. Nedávejte dálkový ovladač blízko předmětu s vysokou nebo nízkou teplotou, abyste zabránili nesprávnému měření okolní teploty.
- Když je zapnuta funkce I FEEL, je třeba umístit dálkový ovladač tak, aby vnitřní jednotka mohla přijímat signály vysílané dálkovým ovladačem.

6 Tlačítko (Funkce Zdraví)

Stiskněte toto tlačítko pro zapnutí/vypnutí funkce Zdraví (generování iontů). Po zapnutí jednotky je funkce Zdraví standardně zapnuta.

- Tato funkce je k dispozici jen u některých modelů.

7 Tlačítko (Ventilace)

Stiskněte toto tlačítko pro zapnutí/vypnutí funkce Ventilace (AIR).





- Tato funkce je k dispozici jen u některých modelů.

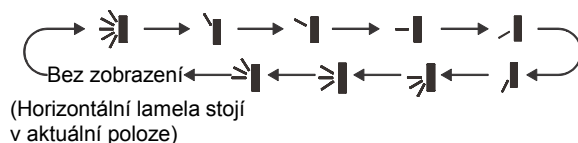

8 Tlačítko (Směrování vzduchu)

Stisknutím tohoto tlačítka můžete nastavit úhel vyfukování vzduchu ve směru nahoru/dolů. Úhel vyfukování vzduchu je možné vybírat v následujícím cyklu:





Když vyberete , klimatizační zařízení směruje vyfukovaný vzduch automaticky. Horizontální směrovací lamela se bude automaticky střídavě vychylovat nahoru a dolů v maximálním úhlu.

Když vyberete , , , , , klimatizační zařízení vyfukuje vzduch pouze v nastaveném směru. Horizontální směrovací lamela zůstane stát v určené poloze.



Když vyberete , , , klimatizační zařízení vyfukuje vzduch pouze v nastaveném rozmezí. Horizontální směrovací lamela se bude vychylovat v určeném úhlu.

Pro nastavení požadovaného úhlu směrování vzduchu stiskněte tlačítko  dále než 2 sekundy. Po dosažení požadovaného úhlu tlačítko uvolněte.

Poznámka:

Směrování vzduchu , ,  nemusí být u některých modelů k dispozici. Když klimatizační zařízení přijme tento povel, nastaví se automatické směrování vyfukovaného vzduchu.

9 Tlačítko CLOCK (Hodiny)

Stiskněte toto tlačítko pro nastavení času hodin. Indikátor  na displeji dálkového ovladače začne blikat. Během 5 sekund stiskněte tlačítko + nebo -, abyste nastavili čas hodin. Každým stisknutím tlačítka + nebo - se nastavený čas zvýší nebo sníží o 1 minutu. Když stisknete a podržíte tlačítko + nebo - déle než 2 sekundy, začne se nastavený čas rychle měnit. Po dosažení požadovaného času tlačítko uvolněte. Stiskněte tlačítko CLOCK pro potvrzení nastavení času hodin. Indikátor  přestane blikat.

Poznámka:

- Hodiny zobrazují čas v 24hodinovém formátu.
- Interval mezi stisknutím tlačítek při nastavování nesmí přesáhnout 5 sekund. Jinak dálkový ovladač automaticky ukončí režim nastavování. Stejně to funguje i při nastavení časovačů pro zapnutí a vypnutí.

10 Tlačítko TIMER ON / TIMER OFF (Časovač zapnutí / Časovač vypnutí)

- Tlačítko TIMER ON (Načasované zapnutí)

Tlačítkem TIMER ON můžete nastavit časovač pro automatické zapnutí. Po stisknutí tohoto tlačítka zmizí z displeje dálkového ovladače indikátor  a začne blikat indikátor ON. Stisknutím tlačítka + nebo - nastavte čas pro zapnutí. Po každém stisknutí tlačítka + nebo - se nastavený čas zvýší nebo sníží o 1 minutu. Když stisknete a podržíte tlačítko + nebo - déle než 2 sekundy, začne se nastavený čas rychle měnit.

Potvrďte požadovaný čas stisknutím tlačítka TIMER ON. Indikátor ON přestane blikat. Zobrazí se znovu indikátor .

Zrušení načasovaného zapnutí: Když je aktivováno načasované zapnutí, stiskněte tlačítko TIMER ON, abyste je zrušili.

- Tlačítko TIMER OFF (Načasované vypnutí)

Tlačítkem TIMER OFF můžete nastavit časovač pro automatické vypnutí. Po stisknutí tohoto tlačítka zmizí z displeje dálkového ovladače indikátor  a začne blikat indikátor OFF. Stisknutím tlačítka + nebo - nastavte čas pro vypnutí. Po každém stisknutí tlačítka + nebo - se nastavený čas zvýší nebo sníží o 1 minutu. Když stisknete a podržíte tlačítko + nebo - déle než 2 sekundy, začne se nastavený čas rychle měnit.



Potvrďte požadovaný čas stisknutím tlačítka TIMER OFF. Indikátor OFF přestane blikat. Zobrazí se znovu indikátor .

Zrušení načasovaného vypnutí: Když je aktivováno načasované vypnutí, stiskněte tlačítko TIMER OFF, abyste je zrušili.

Poznámka:

- Když je jednotka v zapnutém a vypnutém stavu, můžete nastavit současně časovač pro vypnutí nebo časovač pro zapnutí.
- Před nastavení časovače zapnutí nebo časovače vypnutí nastavte nejprve správný čas hodin ovladače.
- Po spuštění časovače zapnutí nebo časovače vypnutí nastavte stálý cyklus. Poté se bude klimatizační zařízení zapínat nebo vypínat podle nastaveného času. Tlačítko ON/OFF nemá na nastavení žádný vliv. Pokud tuto funkci nepotřebujete, použijte dálkový ovladač, abyste ji zrušili.

11 Tlačítko X-FAN (Doběh ventilátoru)

Stiskněte toto tlačítko v režimu Chlazení nebo Odvlhčování, abyste zapnuli funkci X-FAN. Na displeji dálkového ovladače se zobrazí indikátor . Stiskněte toto tlačítko znovu pro vypnutí funkce X-FAN. Indikátor  zmizí.



Poznámka:

- Když je tato funkce zapnutá, pak po vypnutí klimatizačního zařízení ventilátor vnitřní jednotky poběží ještě chvíli nízkou rychlostí, aby se vysušila vlhkost uvnitř jednotky a zabránilo růstu plísní.
- Když probíhá funkce X-FAN, můžete ji vypnout stisknutím tlačítka X-FAN. Ventilátor vnitřní jednotky se hned zastaví.

12 Tlačítko TEMP (Teplota)

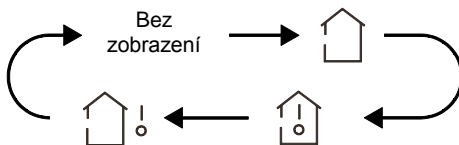
Stisknutím tohoto tlačítka lze na displeji vnitřní jednotky zobrazit nastavenou teplotu, teplotu v místnosti nebo venkovní teplotu. Volba na dálkovém ovladači se cyklicky přepíná takto:





- Když pomocí dálkového ovladače zvolíte  nebo nevyberete žádnou z možností zobrazení teploty, bude se na displeji vnitřní jednotky zobrazovat nastavená teplota.
- Když pomocí dálkového ovladače zvolíte , bude se na displeji vnitřní jednotky zobrazovat teplota v místnosti.
- Když pomocí dálkového ovladače zvolíte , bude se na displeji vnitřní jednotky zobrazovat venkovní teplota.



Poznámka:

- U některých modelů není možné zobrazit venkovní teplotu. V takovém případě vnitřní jednotka přijme povel , ale zobrazí nastavenou teplotu.
- Po zapnutí jednotky se standardně zobrazuje nastavená teplota. Na dálkovém ovladači se žádná indikace nezobrazuje.
- Teplotu je možné zobrazovat jen na vnitřních jednotkách, které mají číselný displej.
- Když vyberete zobrazování teploty v místnosti nebo venkovní teploty, zobrazí se na displeji vnitřní jednotky příslušná teplota a po 3 nebo 5 sekundách se automaticky přepne na zobrazování nastavené teploty.



13 Tlačítko TURBO (Urychlení klimatizace)

V režimu Chlazení nebo Topení stiskněte toto tlačítko, abyste přepnuli do režimu rychlého Chlazení nebo Topení. Na displeji dálkového ovladače se zobrazí indikátor . Stiskněte toto tlačítko znovu pro vypnutí funkce Turbo. Indikátor  zmizí.

14 Tlačítko SLEEP (Spánek)



V režimech Chlazení nebo Topení můžete stisknutím tohoto tlačítka zapnout funkci Spánek, která zajišťuje komfortní teplotu během spaní. Na displeji dálkového ovladače se zobrazí indikátor . Stiskněte toto tlačítko znovu pro vypnutí funkce Spánek. Indikátor  zmizí.

15 Tlačítko LIGHT (Osvětlení)

Stiskněte toto tlačítko pro vypnutí svícení displeje vnitřní jednotky. Indikátor  na displeji dálkového ovladače zmizí. Stiskněte tlačítko znovu pro zapnutí svícení displeje. Zobrazí se indikátor .

3.4 Funkce kombinací tlačítek







Dětská pojistka (Zablokování ovládání)

Současným stisknutím tlačítek + nebo – je možné zapnout nebo vypnout funkci dětské pojistky. Když je funkce Dětská pojistka zapnuta, bude se zobrazovat indikátor . Když stisknete tlačítko na dálkovém ovladači, indikátor  třikrát zabliká a do jednotky se nepošle žádný povel.

Přepnutí jednotky zobrazení teploty

Když je jednotka vypnutá, můžete současným stisknutím tlačítek – a MODE přepínat mezi °C a °F.

3.5 Postup ovládání

1. Po připojení klimatizačního zařízení k napájení stiskněte tlačítko ON/OFF na dálkovém ovladači, abyste zařízení zapnuli.
2. Stisknutím tlačítka MODE vyberte požadovaný režim provozu: Automatika (AUTO ) , Chlazení (COOL ) , Odvlhčování (DRY ) , Ventilátor (FAN ) nebo Topení (HEAT )
3. Stisknutím tlačítka + nebo - nastavte požadovanou teplotu. (V režimu Automatika se teplota nedá nastavit.)
4. Stisknutím tlačítka FAN můžete nastavit požadovanou rychlost ventilátoru: Automatická, Nízká, Střední nebo Vysoká.
5. Stisknutím tlačítka  můžete nastavit směr vyfukování vzduchu.

3.6 Výměna baterií v dálkovém ovladači

1. Stiskněte zadní stranu dálkového ovladače v místě, které je označeno značkou , jak ukazuje obrázek, a pak vysuňte kryt přihrádky baterií ve směru šipky.
2. Vyměňte dvě 1,5V baterie velikosti AAA. Přesvědčte se, že jsou + a - póly baterií správně orientovány.
3. Nasadte zpět kryt přihrádky baterií.

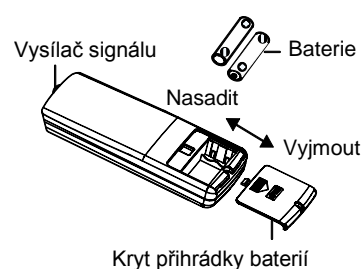

Poznámka:

- Při použití nasměrujte vysílač signálu dálkového ovladače na okénko přijímače na klimatizačním zařízení.
- Vzdálenost mezi vysílačem signálu a okénkem přijímače by neměla být větší než 8 m a v cestě signálu by neměly být žádné překážky.
- V místnosti, kde je zářivkové osvětlení nebo bezdrátový telefon, může dojít k rušení signálu. V takovém případě je třeba přiblížit dálkový ovladač ke klimatizačnímu zařízení.
- Při výměně baterií použijte stejný typ baterií.
- Když nebudete dálkový ovladač dlouho používat, vyjměte z něj baterie.
- Vyměňte baterie, když jsou indikátory na displeji dálkového ovladače špatně viditelné, nebo se vůbec nezobrazují.

4 Význam chybových kódů

Tabulka 7:

Číslo	Kód poruchy	Porucha
1	E1	Ochrana proti vysokému tlaku kompresoru
2	E2	Ochrana proti zamrznání vnitřní jednotky
3	E3	Ochrana proti nízkému tlaku kompresoru, ochrana proti nedostatku chladiva a režim odčerpávání chladiva
4	E4	Ochrana proti vysoké teplotě na výtlaku kompresoru
5	E5	Ochrana proti AC nadproudu
6	E6	Porucha komunikace
7	E7	Konflikt režimů
8	E8	Ochrana proti vysoké teplotě
9	F1	Přerušený/zkratovaný snímač teploty v místnosti
10	F2	Přerušený/zkratovaný snímač teploty výparníku vnitřní jednotky.
11	F3	Přerušený/zkratovaný snímač venkovní teploty
12	F4	Přerušený/zkratovaný snímač teploty kondenzátoru venkovní jednotky
13	F5	Přerušený/zkratovaný snímač teploty na výtlaku kompresoru venkovní jednotky.
14	C5	Ochrana proti chybnému zapojení propojovacího můstku
15	EE	Porucha čtení EEPROM

Poznámka:

- Pokud se objeví jiné kódy poruch, kontaktujte autorizované servisní středisko.
- Když je jednotka připojena ke kabelovému ovladači, bude se kód poruchy zobrazovat zároveň také na něm.

4.1.1 Informace o indikátorech na panelu vnitřní jednotky

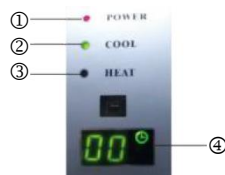

Obr. 31

Stavy indikátorů:

- ① Indikátor POWER:
Indikátor svítí, když je jednotka zapnutá, a nesvítí, když je vypnutá.
- ② Indikátor COOL:
Indikátor svítí, když je aktivován režim Chlazení, a nesvítí, když je režim Chlazení deaktivován.
- ③ Indikátor HEAT:
Indikátor svítí, když je aktivován režim Topení, a nesvítí, když je režim Topení deaktivován.
- ④ Indikátor TIMER:
Indikátor časovače svítí, když je při vypnuté jednotce nastaveno načasované zapnutí (Timer ON) nebo když je při zapnuté jednotce načasované vypnutí (Timer OFF).

POZNÁMKA:

- Pokud je svícení panelu vnitřní jednotky vypnuté, při příjmu povelu z dálkového ovladače se na 3 sekundy rozsvítí a pak zase zhasne.
- Když je připojen kabelový ovladač, displej vnitřní jednotky je vypnutý a jednotka nebude přijímat povel z kabelového ovladače.

5 Řešení problémů a údržba

5.1 Řešení problémů

Pokud klimatizační zařízení nefunguje správně nebo má poruchu, zkontrolujte před vyžádáním opravy následující body:

Tabulka 9:

Závada	Možné příčiny
Jednotku nelze spustit.	<ul style="list-style-type: none">• Není připojeno napájení.• Probíjení proudu na klimatizační jednotce vypíná proudový chránič.• Ovládací tlačítka jsou zablokována.• Závada na ovládání.
Jednotka chvíli pracuje a pak se zastaví.	<ul style="list-style-type: none">• Před kondenzátorem je překážka.• Závada na ovládání.• Je nastavena operace chlazení, když je venkovní teplota nad 46 °C.
Nedostatečné chlazení	<ul style="list-style-type: none">• Vzduchový filtr je špinavý nebo zablokovaný.• V místnosti je zdroj tepla nebo příliš mnoho lidí.• Dveře nebo okna jsou otevřené.• Překážka u přívodu nebo výfuku vzduchu.• Nastavená teplota je příliš vysoká.• Dochází k úniku chladiva.• Zhoršená funkce snímače teploty v místnosti.
Nedostatečné topení	<ul style="list-style-type: none">• Vzduchový filtr je špinavý nebo zablokovaný.• Dveře nebo okna nejsou pevně zavřené.• Nastavená teplota je příliš nízká.• Dochází k úniku chladiva.• Venkovní teplota je nižší než -5 °C.• Závada na ovládání.

Poznámka:

Pokud po provedení výše uvedených kontrol a nápravných opatření pro vyřešení problému klimatizační zařízení stále nefunguje správně, okamžitě ukončete jeho provoz a kontaktujte autorizované servisní středisko. O kontrolu a opravu jednotky požádejte pouze kvalifikovaného servisního technika.

5.2 Pravidelná údržba

VAROVÁNÍ:

- Před čištěním zařízení vypněte a odpojte od napájení. Jinak hrozí úraz elektrickým proudem.
- Chraňte zařízení před navlhnutím; jinak může dojít k úrazu elektrickým proudem. Nikdy neoplachujte zařízení vodou.
- Těkavé kapaliny, například ředidla nebo benzín, poškodí vzhled klimatizačního zařízení. Pro čištění předního panelu používejte pouze měkkou suchou utěrku nebo utěrku navlhčenou neutrálním čisticím roztokem.

Způsob demontáže filtru a krytu elektrické skříňky

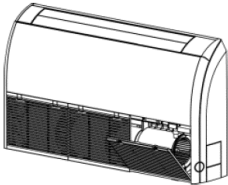
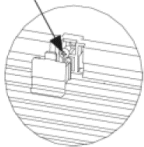
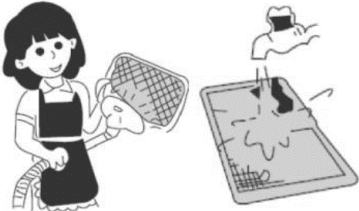
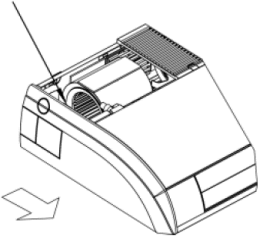
<p>1. Otevřete mřížku přívodu vzduchu.</p> <p>a) Nejprve uvolněte dvě zarážky na mřížce, jak ukazuje obrázek.</p> <p>b) Pomocí šroubováku odšroubujte šrouby pod zarážkami a pak otevřete mřížku přívodu vzduchu.</p>	 <p>Odšroubujte šroub.</p> 
<p>2. Vyčistěte filtr.</p> <p>Vyčistěte filtr vysavačem nebo jej propláchněte vodou. Pokud na filtru zůstanou olejové skvrny, umyjte je teplou vodou s rozpuštěným čisticím prostředkem. Usušte filtr na stinném místě.</p> <p>Poznámka:</p> <ul style="list-style-type: none">• Nikdy nepoužívejte vodu teplejší než 45 °C; jinak může dojít k vyblednutí nebo zežloutnutí barvy.• Nikdy nesušte filtr u ohně; filtr by se mohl vznítit nebo zdeformovat.	
<p>3. Odmontujte levý a pravý kryt.</p> <p>a) Po vyjmutí mřížky odšroubujte šrouby podle obrázku.</p> <p>b) Zatlačte boční kryt ve směru šipky a vyjměte jej.</p>	<p>Odšroubujte šroub.</p> 
<p>4. Odmontujte pravý kryt.</p>	<p>Odmontujte pravý kryt podle kroku 3.</p>

ZPĚTNÝ ODBĚR ELEKTROODPADU



Uvedený symbol na výrobku nebo v průvodní dokumentaci znamená, že použité elektrické nebo elektronické výrobky nesmí být likvidovány společně s komunálním odpadem. Za účelem správné likvidace výrobku jej odevzdejte na určených sběrných místech, kde budou přijata zdarma. Správnou likvidací tohoto produktu pomůžete zachovat cenné přírodní zdroje a napomáháte prevenci potenciálních negativních dopadů na životní prostředí a lidské zdraví, což by mohly být důsledky nesprávné likvidace odpadů. Další podrobnosti si vyžádejte od místního úřadu nebo nejbližšího sběrného místa.

INFORMACE O CHLADICÍM PROSTŘEDKU

Toto zařízení obsahuje fluorované skleníkové plyny zahrnuté v Kjótském protokolu. Údržba a likvidace musí být provedena kvalifikovaným personálem.

Typ chladicího prostředku: R32

Množství chladicího prostředku: viz přístrojový štítek.

Hodnota GWP: 675 (1 kg R32 = 0,675 t CO₂ eq)

GWP = Global Warming Potential (potenciál globálního oteplování)



Zařízení je naplněno hořlavým chladivem R32.

V případě problémů s kvalitou nebo jiných kontaktujte prosím místního prodejce nebo autorizované servisní středisko.

Tísňové volání – telefonní číslo: 112

VÝROBCE

GREE ELECTRIC APPLIANCES, INC. OF ZHUHAI
West Jinji Rd, Qianshan,
519070 Zhuhai
China

ZÁSTUPCE

GREE Czech & Slovak s.r.o.
Košuličova 778/39
619 00 Brno
Czech Republic
www.greeczech.cz, info@greeczech.cz

SERVISNÍ PODPORA

GREE Czech & Slovak s.r.o.
Košuličova 778/39
Brno, 619 00
Czech Republic
www.greeczech.cz, info@greeczech.cz



